

Automatische Füll-und Verschließmaschine Minican Universal



für Flüssigkeiten
für pastöse Produkte
für Pulver
für Granulat

Ausstattung:

Rundschalttisch mit 12 oder 16 Stationen
1-4 Füllstellen
Kappenaufsetzer
Sortiergerät für die Verschlüsse
Verschließstation

Optional:

Eindrückstation für Tropfer
Eindrücken von Gummistopfen
Laminar flow
Kontrollwaage
Etikettiermaschine, u.v.m.

Leistung:	bis 40/80/120 Flaschen/Minute
Max. Flaschendurchmesser:	80 mm
Max. Flaschenhöhe:	250 mm
Füllbereiche:	0,1 – 1000 ml
Produktführende Teile, wahlweise:	Edelstahl 1.4571 (316 Ti) Edelstahl 1.4404 (316 L), Titan, Hastelloy, Kunststoff, Keramik
Flaschen (Tiegel-) Zufuhr:	über Transportband über Drehteller über Sortiergerät
Abfüllsystem, wahlweise:	Kolbenfüller Peristaltikpumpe Zahnradpumpe Durchflussmesser Schneckendosierer
Düsensteuerung, wahlweise:	starre Düse pneumatische Tauchdüse Servotauchdüse Schwenktauchdüse mit Zirkulationsbetrieb
Auflegen von Folienscheiben:	über Vakuumwender optional: Folienstanze
Siegelstation:	konduktiv oder induktiv
Zufuhr von Tropfeinsätzen:	über Vibrationssortierer
Zufuhr der Verschlüsse, wahlweise:	manuell Vibrationssortierer Scheibensortierer Turbinensortierer Stufenförderer
Einsetzen von Sprühpumpen:	mit Spanneinrichtung für das Steigrohr
Brutto-Tara-Verwiegung	im Schaltstern, wahlweise ein- oder zweistufig

Anwendungsbeispiel Minican Universal Baugröße 2

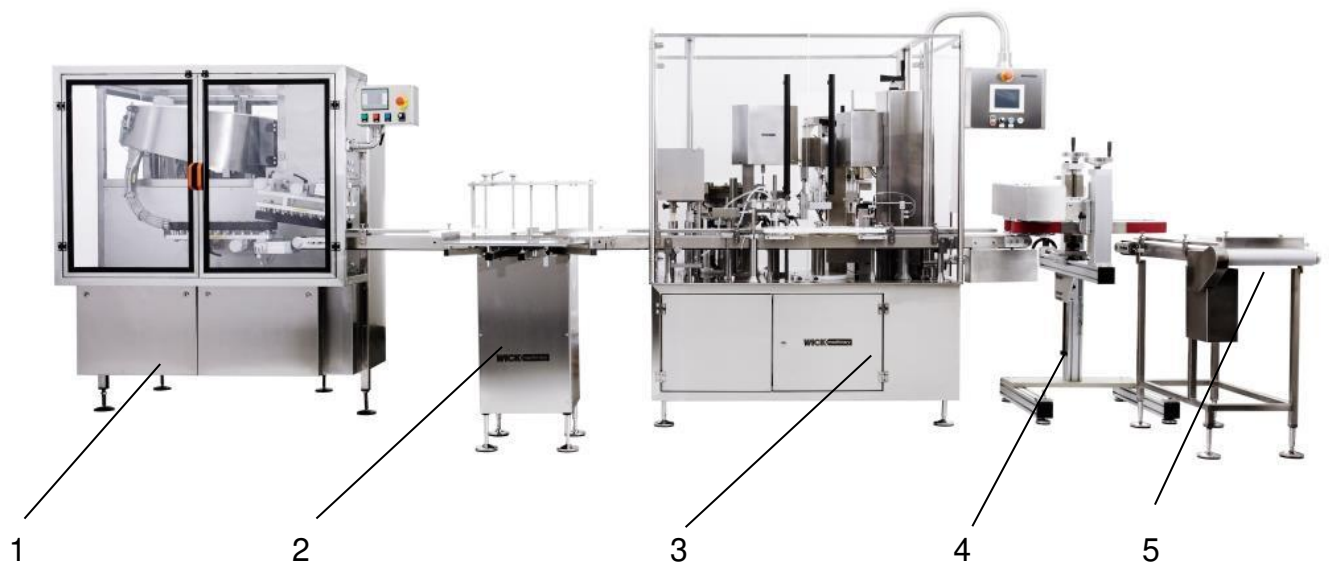

Anlagenmodule

- 1 automatischer Flaschenaufsteller
- 2 Aufgabedrehteller für Glasflaschen
- 3 Füll- und Verschließmaschine Minican Universal, Baugröße
- 4 Massagetransportband für Ink-Jet-Bodencodierung
- 5 Sammeltransportband

Stationsübersicht:



1. Einlauf in den Schaltstern, Flaschenanwesenheitskontrolle
2. Füllstation 1 (Rotationskolbenfüller, Keramik, optional Peristalik, Oszillationskolben oder Durchflussmesser)
3. Füllstation 2 (Rotationskolbenfüller, Keramik, optional Peristalik, Oszillationskolben oder Durchflussmesser)
4. Eindrückstation für Tropfeinsätze
5. Kontrollstation für die Tropfeinsätze (Anwesenheit und Eindrückhöhe)
6. Kappenaufsetzer mit Vorschrauber
7. Hauptschrauber mit Servoantrieb und Greiferschraubkopf
8. Kappenkontrollstation (Anwesenheit und Höhe)
9. Ausschleusestation für fehlerhafte Gebinde
10. Auslauf aus dem Schaltstern

Details:**Sortier- und Zuführeinrichtung für Tropfer**

mit Vibrationssortierer
Linearschiene
Pick-and-place-Applikator und
zweikanalige Anwesenheitskontrolle für
die Tropfer

**Kappenaufsetzer**

mit Vibrationssortierer
Zuführtrutsche
Vorschrauber
Anwesenheitskontrolle für die Kappe

Verschleißstation

mit Servoschrauber
Greiferschraubkopf
elektronischer Drehmomentüberwachung
Höhenkontrolle nach dem Verschließen



Auflege-Station für Folienscheiben
mit Vakuumwender und Vorsiegeleinrichtung



Heißsiegelstation



Greiferschrauber für sichere
Drehmomentübertragung auch bei
sehr glatten Verschlüssen



Einsetzer für Sprühpumpen
inkl. Ausrichtung und Straffung des
Steigrohres

Minican Universal mit automatischem Flaschenaufsteller, 3 Füllstationen (Peristaltik) großen Kappenvorratsbehälter und Elevator, Verschleißstation, Etikettierer, 2 Sammeltischen



Minican Universal mit Aufgabedreheller, Füllstation (Rotationskolbenfüller) Stopfeneindrücker, Verschleißstation



Das Erfolgskonzept Minican Universal

Ein Basisaufbau und über 60 verschiedene Ausführungen, um Ihren individuellen Anforderungen gerecht zu werden.



Minican Universal für Sterilabfüllung mit automatischem Flaschenaufsteller, Füllstation, Luftblasensensor für den Füllschlauch, Füllstandsensoren für die Flaschen, Verschluss-zufuhr mit Vorschrauber, Verschließstation mit Servoschrauber und Greifer, Etikettierer mit integriertem Drucker und Kamerainspektion für die etikettierten Flaschen.





1



2



3



4



5



6

- 1) Minican Universal mit Gleitventilkolbenfüller für flüssige und pastöse Produkte
- 2) Minican Universal mit pneumatischem Kolbenfüller für Flüssigkeiten
- 3) Minican Universal mit Peristaltikpumpe für Flüssigkeiten
- 4) Minican Universal mit Schneckenfüller für Pulver
- 5) Minican Universal mit Schneckenfüller für Granulat und Servokolbenfüller für Flüssigkeiten
- 6) Minican Universal mit Schneckenfüller für Pulver und Peristaltikpumpe für Flüssigkeiten

Schraubverschlüsse
Tropfeinsätze
Aufpressverschlüsse

Flip-top-Verschlüsse
Cup to cup-Verschlüsse
Pipetten

Pinsel
Sprühpumpen
Trigger

Gummistopfen
Crimpverschlüsse
ROPP-Verschlüsse

Wofür steht Minican Universal?

- Minican Universal ist ein solides, ausgereiftes und durchgängiges Maschinenkonzept.
- Minican Universal wurde bereits seitens einer Jury mit dem Innovationspreis der Stadt Wien ausgezeichnet. (Platz 1)
- Minican Universal ist standardmäßig mit einem zentralen, übersichtlichen HMI ausgestattet, das eine einfache Benutzerführung erlaubt, bis zu 100 Datensätze abspeichern kann und die BedienerInnen strukturiert durch die Abläufe führt.
- Umrüstzeiten wurden durch standardisierte Konzepte auf ein Minimum reduziert.
- Alle Maschinen der Serie Minican Universal sind mit einem dicht verschweißten Unterbau mit abgedichteten Servicetüren an Vorder- und Rückseite ausgestattet.
- Glatte Oberflächen ermöglichen eine optimale Reinigung.
- Oberer und unterer Maschinenraum sind durchgängig voneinander getrennt und abgedichtet. Dadurch werden alle antriebsrelevanten sowie steuerungstechnischen Maschinenbaugruppen vom Arbeitsbereich getrennt und es kann somit auch ein Betrieb in Reinraum A vorgesehen werden.
- Um eine optimale Drehmomentübertragung zu erreichen, sind die Maschinen mit Flaschenbremsen in allen Verschraubstationen ausgestattet. Diese gewährleisten zusätzlich einen sicheren Halt.
- Für alle Maschinen ist bereits die Nachrüstmöglichkeit für einen Servo-Verschleißer mit Drehmomentauswertung fix vorinstalliert.
- Alle qualitätsrelevanten Steuerelemente sind mittels Mod-Bus verbunden und direkt über das zentrale HMI ansteuer- und regelbar.
- Die Kombination aus robustem Aufbau, langlebigen Materialien, vierzigjähriger Erfahrung im Bereich des Abfüllmaschinenbaus und modernen, solide konstruierten und gefertigten Baugruppen sichert Ihnen Ihren Zusatznutzen.
- Sämtliche Vorbereitungen für Industrie 4.0 on board.